

MANDRINI Tipo A/T-A/TF

in Acciaio Cementato e Temprato

GRUPPO 0-1-2

Mandrini tipo A/T-A/TF a Cono morse in acciaio cementato, temprato e rinvenuto HRC 60 adatto per Frese dal Ø 30 al Ø 40 del gruppo 1 e Frese dal Ø 50 al Ø 85 per il gruppo 2. Questo mandrino è munito di cava di trascinamento ad alta resistenza è quindi adatto per tutte le lavorazioni particolarmente gravose.

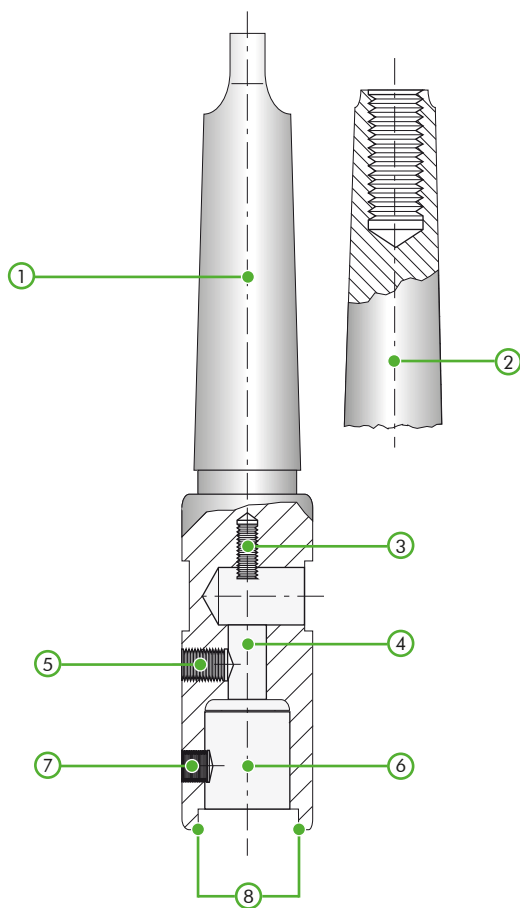

- 1) Mandrino Tipo A/T (Cono Morse N. 2-3-4-5)
- 2) Mandrino Tipo A/TF (Cono Morse 2-3-4-5) Attacco con foro filettato
- 3) Vite di regolazione fermo Punta
- 4) Foro di passaggio gambo Guida o Punta
- 5) Vite di bloccaggio gambo Guida o Punta
- 6) Sede gambo Utensile
- 7) Vite di bloccaggio Utensile
- 8) Cava di trascinamento Utensile

Toolholders Type A/T-A/TF

in carburized and hardened steel

GROUP 0-1-2

Toolholders type A/T-A/TF in carburized and hardened steel, hardness 60 HRC to use with counterbore and countersink with front connection from Ø 30 to Ø 40 for the group 1 and from the Ø 50 to Ø 100 for the group 2. These Toolholders have an high resistance frontal drag-slot, so you can use them for heavy cutting.



A/T

A/TF

IMPORTANT / important

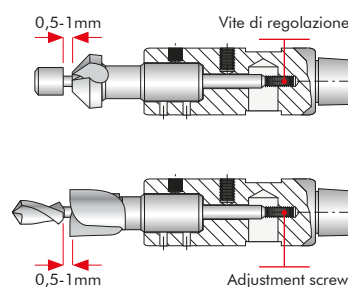

- 1) Toolholders type A/T morse taper 2-3-4-5
- 2) Toolholders type A/TF morse taper 2-3-4-5 connection with threaded hole
- 3) Adjustment screw for drillrest
- 4) Accommodation hole for pilot or drill shank
- 5) Locking screw for pilot or drill
- 6) Accommodation for tool shank
- 7) Locking screw for tool
- 8) Frontal connection slot for tool